

Box Contents
Contenu de la boîte
Contenido de la caja

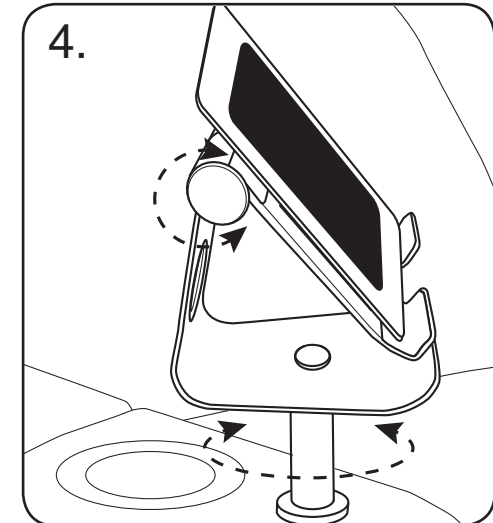
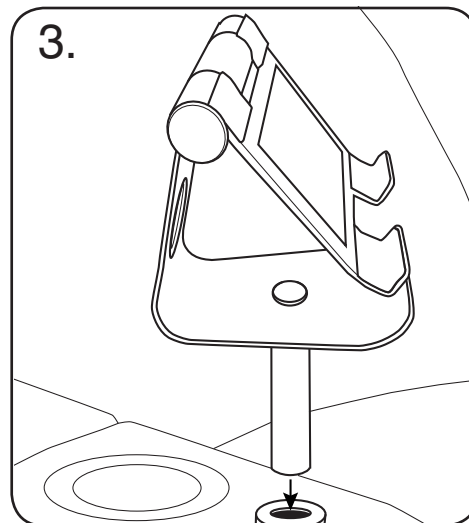
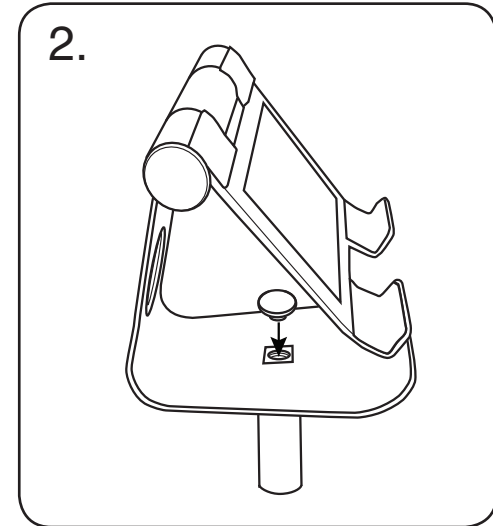
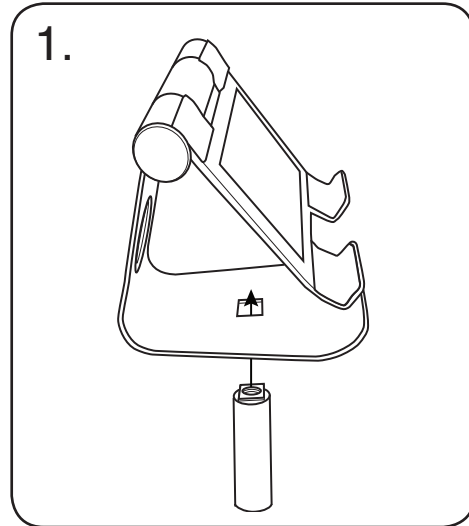
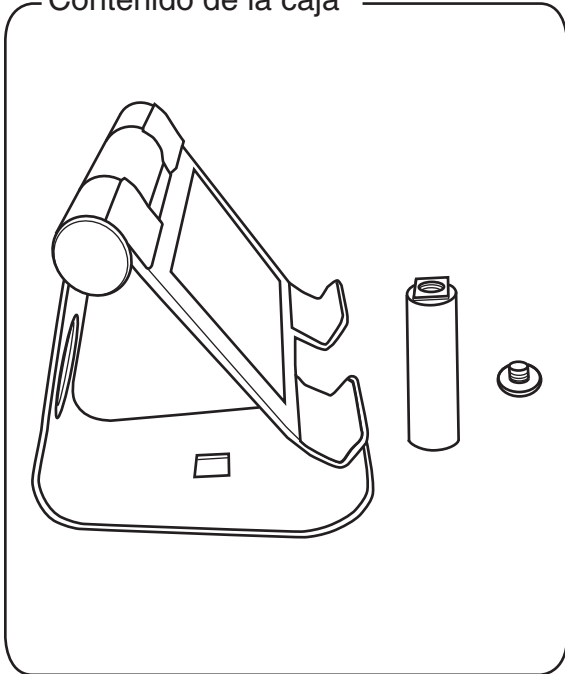

How to Operate the Phone & Tablet Holder

1. Gently place the post into the slot located on the bottom of the phone & tablet holder.
2. Place the top metal cap on top of the slot and screw it into the post.
3. Place the post into the Accessory Dock which is located on the theater seat arm in front of the cup holder.
4. When the post is correctly in place, the phone & tablet holder will swivel 360 degrees. The holder will cradle your device, and will move up and down to your desired position.

Product Care

- a. Clean with a damp cloth. Do not use any harsh soap products.
- b. DO NOT USE: abrasive cleaners, window cleaning sprays, kitchen scouring compounds or solvents. These can scratch the surface.

Caution

- a. Fully insert the table into the Accessory Dock and periodically inspect it to ensure it is properly inserted.
- b. Keep sharp objects away as they can scratch it.

Comment faire fonctionner le porte-téléphone / porte-tablette

1. Insérez doucement la tige dans l'ouverture située sur le dessous du porte-tablette / porte-téléphone.
2. Placez le capuchon en métal sur l'ouverture et vissez-le à la tige.
3. Placez la tige dans la station d'accueil pour accessoires qui est située sur le bras du fauteuil pour cinéma maison, devant le porte-gobelet.
4. Lorsque la tige est bien fixée, le porte-téléphone / porte-tablette pivotera sur 360 degrés. Le support tiendra votre téléphone ou votre tablette en place, et pourra être ajusté dans la position souhaitée.

Entretien du produit

- a. Nettoyez avec un linge humide. N'utilisez pas de produits savonneux puissants.
- b. N'UTILISEZ PAS: de nettoyeurs abrasifs, de produits de nettoyage pour les fenêtres, de produits de nettoyage pour la cuisine ou des solvants. Ceux-ci peuvent égratigner la surface.

Attention

- a. Insérez complètement la tige dans la station d'accueil pour accessoires et vérifiez de temps en temps pour vous assurer que le support soit correctement inséré.
- b. Évitez le contact avec des objets pointus ou coupants puisqu'ils pourraient l'égratigner.

Cómo funciona el soporte para teléfono y tablet

1. Coloque suavemente el poste en la ranura situada en la parte inferior del soporte para teléfono y tablet.
2. Coloque la parte superior la tapa metálica en la parte superior de la ranura y coloca el tornillo en el poste.
3. Coloque el poste en el accesorio que se encuentra en el apoyabrazos del asiento en la parte delantera del portavasos.
4. Cuando el poste esté en su lugar correctamente, el soporte para teléfono y tablet podrá girar 360 grados. El soporte moverá dispositivo, y se moverá hacia arriba y hacia abajo hasta la posición deseada.

Cuidado del producto

- a. Limpie con un paño húmedo. No utilice un producto de jabón fuerte.
- B. NO UTILICE: limpiadores abrasivos, aerosoles de limpieza para ventanas, compuestos de cocina o disolventes. Estos pueden rayar la superficie.

Precaución

- a. Inserte completamente el poste en el puerto de accesorios e inspeccione periódicamente para asegurarse de que está correctamente insertado.
- b. Mantenga los objetos afilados lejos ya que pueden rayarlo.